

Thinking of you

 **Electrolux**

OWNER'S GUIDE
INTENSITY™
UPRIGHT SERIES



ENGLISH

Using the cleaner	6-7
Troubleshooting	9
Changing the dust bag	8-9
Changing the exhaust filter	10-11
Changing the belt/brushroll	10-11
Limited Warranty	12

FRANÇAIS

Utilisation de l'aspirateur	6-7
Dépannage	9
Changement de sac à poussière	8-9
Changement de filtre d'échappement	10-11
Changement de courroie ou de brosse rotative	10-11
Garantie limitée	13

ESPAÑOL

Uso de la aspiradora	6-7
Localización y solución de averías	9
Cambio de la bolsa para polvo	8-9
Cambio del filtro de descarga	10-11
Cambio de la correa ou del cepillo giratorio	10-11
Garantía limitada	14

IMPORTANT SAFEGUARDS

When using an electrical appliance, basic precautions should always be followed, including the following:

READ ALL INSTRUCTIONS BEFORE USING THIS VACUUM CLEANER.

WARNING

To reduce the risk of fire, electric shock, or injury:

- Do not use outdoors or on wet surfaces.
- Do not leave vacuum cleaner when plugged in. Turn off the switch and unplug the electrical cord when not in use and before servicing.
- Do not allow to be used as a toy. Close attention is necessary when used by or near children.
- Use only as described in this manual.
- Do not use with damaged cord or plug. If vacuum cleaner is not working as it should, has been dropped, damaged, left outdoors, or dropped into water, return it to a service center before using.
- Do not pull or carry by cord, use cord as a handle, close a door on cord, or pull cord around sharp edges or corners. Do not run vacuum cleaner over cord. Keep cord away from heated surfaces.
- Do not use extension cords or outlets with inadequate current carrying capacity.
- Turn off all controls before unplugging.
- Do not unplug by pulling on cord. To unplug, grasp the plug, not the cord.
- Do not handle plug or vacuum cleaner with wet hands.
- Do not put any object into openings. Do not use with any opening blocked; keep free of dust, lint, hair, and anything that may reduce airflow.
- This vacuum cleaner creates suction and contains a revolving brush roll. Keep hair, loose clothing, fingers, and all parts of body away from openings and moving parts.
- Do not place cleaner on furniture as the brush roll may cause damage.
- Do not pick up anything that is burning or smoking, such as cigarettes, matches, or hot ashes.
- Do not use without dust bag or filter(s) in place.
- Belt pulleys can become hot during normal use. To prevent burns, avoid touching the belt pulley when servicing the drive belt.
- Use extra care when cleaning on stairs.
- Do not use to pick up flammable or combustible liquids such as gasoline, or use in areas where they may be present.
- Store your cleaner indoors in a cool, dry area.
- Keep your work area well lighted.
- Unplug electrical appliances before vacuuming them.
- Hold plug when rewinding onto cord reel. Do not allow plug to whip when rewinding.
- Brushroll could suddenly restart. Unplug before servicing.

SAVE THESE INSTRUCTIONS

FOR HOUSEHOLD USE ONLY

To reduce the risk of electric shock, this appliance has a polarized plug (one blade is wider than the other). This plug will fit in a polarized outlet only one way. If the plug does not fit fully into the outlet, reverse the plug. If it still does not fit, contact a qualified electrician to install the proper outlet. Do not change the plug in any way.

Thermal Cut Off

This vacuum cleaner has a special thermostat that protects the cleaner in case of motor overheating. If the cleaner suddenly shuts off, push the on/off switch off (0) and unplug the cleaner. Check the cleaner for a possible source of overheating such as a full dust bag, a blocked airway or clogged filter. If these conditions are found, fix them and wait at least 30 minutes before attempting to use the cleaner. After the 30 minute period, plug the cleaner back in and push the on/off switch on (I). If the cleaner still does not run, then take it to an Electrolux Authorized Service Center for repair.

CONSIGNES DE SÉCURITÉ IMPORTANTES

Cet appareil électrique doit être utilisé en respectant des consignes de sécurité de base, en particulier :

LIRE TOUTES LES INSTRUCTIONS AVANT D'UTILISER CET ASPIRATEUR

AVERTISSEMENT

Pour réduire le risque de feu, de choc électrique ou de blessure :

- N'utilisez pas à l'extérieur ou sur des surfaces mouillées.
- Ne laissez jamais l'aspirateur seul quand il est branché. Mettez l'interrupteur sur arrêt (« OFF ») et débranchez l'appareil lorsque vous ne l'utilisez pas ou avant tout travail de nettoyage ou d'entretien.
- Ne permettez pas que l'aspirateur soit utilisé comme un jouet. Une attention particulière est nécessaire lorsqu'il est utilisé par ou près d'un enfant.
- Suivez les recommandations d'utilisation de ce manuel.
- N'utilisez pas l'aspirateur si le cordon ou la fiche est endommagé. Si l'aspirateur ne fonctionne pas comme il le devrait, s'il a été échappé, s'il est endommagé, s'il a été laissé à l'extérieur ou échappé dans de l'eau, retournez-le à un centre de service avant de l'utiliser.
- Ne tirez ni ne transportez l'aspirateur par le cordon. N'utilisez pas le cordon en guise de poignée. Ne fermez pas une porte sur le cordon ou tirez le cordon sur des coins ou bordures pointus. Ne circulez pas sur le cordon avec l'aspirateur. Tenez le cordon à distance des surfaces chauffantes.
- N'utilisez pas des rallonges ou des prises qui n'ont pas une capacité suffisante pour transporter le courant.
- Mettez l'interrupteur sur arrêt (« OFF ») avant de débrancher.
- Ne débranchez pas l'aspirateur en tirant sur le cordon. Pour débrancher, tenez la fiche et non le cordon.
- Ne manipulez pas la fiche ou l'aspirateur avec les mains mouillées.
- N'insérez rien dans les ouvertures. N'utilisez pas l'aspirateur avec une ouverture bloquée. Les ouvertures doivent être dégagées de poussière, de mousse, de cheveux ou de tout autre chose qui pourrait réduire le passage de l'air.
- Cet aspirateur crée de l'aspiration. Tenez les cheveux, les habits, les doigts et tout autre partie du corps loin des parties mobiles et des ouvertures de l'aspirateur.
- Ne mettez pas l'aspirateur sur les meubles car le rouleau-brosse peut les abîmer.
- Ne ramassez pas des objets qui brûlent ou fument comme les cigarettes, les allumettes ou les cendres chaudes.
- N'utilisez pas l'aspirateur sans que le sac à poussière et le(s) filtre(s) ne soient en place.
- Les poulies de la courroie peuvent devenir chaudes pendant l'utilisation normale. Pour prévenir des brûlures, évitez de toucher la poulie de la courroie lors de travaux d'entretien de la courroie.
- Portez une attention particulière lorsque vous nettoyez les escaliers.
- N'utilisez pas l'aspirateur pour ramasser des liquides inflammables ou combustibles comme de l'essence. N'utilisez pas l'aspirateur dans les endroits où ces liquides pourraient être présents.
- Entrez votre aspirateur à l'intérieur dans un endroit sec et frais.
- Maintenez un bon éclairage à l'endroit où vous travaillez.
- Débranchez les appareils électriques avant de les nettoyer avec l'aspirateur.
- Tenez la fiche lors du rembobinage du cordon. Ne laissez la fiche fouetter l'air lors du rembobinage.
- La brosse rotative pourrait se remettre à tourner soudainement. Dépriser avant toute intervention d'entretien-dépannage.

CONSERVER CES INSTRUCTIONS

UTILISER L'ASPIRATEUR UNIQUEMENT DANS UN ENVIRONNEMENT DOMESTIQUE

Pour réduire le risque de choc électrique, cet appareil est muni d'une fiche polarisée (une lame est plus large que l'autre). Cette fiche ne peut s'insérer dans une prise polarisée que d'une seule façon. Si la fiche ne s'insère pas dans la prise, retournez la fiche. Si elle ne peut toujours pas s'insérer, faites installer une prise adéquate par un électricien qualifié. Vous ne devez en aucun cas modifier la fiche.

Coupure thermique

Cet aspirateur est muni d'un thermomètre spécial qui protège l'appareil en cas de surchauffe du moteur. Si l'appareil s'arrête subitement, mettez l'interrupteur sur arrêt (O) et débranchez l'aspirateur. Inspectez l'aspirateur pour trouver la raison de la surchauffe. Il faudra peut-être vider le sac à poussière, enlever une obstruction du tuyau ou nettoyer le filtre si ce dernier est encrassé. Après avoir réglé le problème, attendez au moins 30 minutes avant de remettre l'aspirateur en marche. Après 30 minutes, branchez l'aspirateur et mettez l'interrupteur sur (I). Si l'aspirateur ne marche toujours pas, il faut le retourner à un centre de service agréé par Electrolux pour une réparation.

IMPORTANTE MEDIDAS DE PROTECCIÓN

Cuando utilice un aparato eléctrico, se deben tomar algunas precauciones básicas, incluidas las siguientes:

LEA TODAS LAS INSTRUCCIONES ANTES DE UTILIZAR ESTA ASPIRADORA

ADVERTENCIA

Para reducir el riesgo de incendio, descarga eléctrica o lesiones:

- No use la aspiradora a la intemperie ni sobre superficies mojadas.
- No deje la aspiradora cuando esté enchufada. Apague el interruptor de corriente y desenchufe el cordón eléctrico cuando no la esté usando y antes de limpiarla.
- No deje que se use como un juguete. Preste especial atención cuando un niño la usa o cuando un niño está cerca.
- Úsela sólo como lo indica este manual.
- No la use con el cordón o enchufe en mal estado. Si la aspiradora no funciona bien, si ha recibido un golpe, está dañada, si se ha dejado a la intemperie o se ha dejado caer en agua, devuélvala al centro de servicio de reparaciones y partes antes de volver a usarla.
- No la jale ni la lleve del cordón, ni use el cordón como un mango, no cierre puertas sobre el cordón, ni la jale de modo que el cordón roce esquinas o bordes filosos. Al usar la aspiradora no la pase sobre el cordón. Evite la proximidad del cordón a superficies calientes.
- No use cordones eléctricos extra o toma corrientes con menos capacidad de corriente que la necesaria.
- Apague todos los controles antes de desenchufarla.
- No la desenchufe jalando del cordón. Para desenchufarla tome el enchufe, no el cordón.
- No toque el enchufe o la aspiradora con las manos húmedas.
- No coloque ningún objeto en las aberturas. No use la aspiradora si nota que cualquiera de las aberturas está bloqueada; manténgala libre de polvo, pelusa, cabello o cualquier cosa que impida el paso del aire.
- Esta aspiradora crea succión y contiene un cepillo circular giratorio. Mantenga cabello, ropa suelta, dedos y todas las partes del cuerpo alejados de las aberturas y partes móviles.
- No coloque la aspiradora sobre muebles porque el cepillo circular puede dañarlos.
- No aspire nada que se esté quemando o humeando, como cigarrillos, fósforos (cerillos) o cenizas calientes.
- No la use sin la bolsa para polvo o filtro(s) en su lugar.
- Las poleas de la correa pueden calentarse durante el uso normal. Para evitar quemaduras, no toque la polea de la correa cuando cambia la correa de transmisión.
- Tenga cuidado especial al limpiar las escaleras.
- No la use para aspirar líquidos inflamables o combustibles, tales como gasolina, ni la use en áreas donde puede haberlos.
- Guarde su aspiradora bajo techo en un lugar fresco y seco.
- Mantenga bien iluminada su área de trabajo.
- Desconecte los aparatos eléctricos antes de aspirarlos.
- Sujete el enchufe cuando lo esté enrollando en el carrete del cordón. No deje que el enchufe se golpee cuando está enrollando el cordón.
- El cepillo giratorio podría volver a arrancar de repente. Desenchufe el artefacto antes de realizar el servicio.

GUARDE ESTAS INSTRUCCIONES

SÓLO PARA USO DOMÉSTICO

Para reducir el riesgo de una descarga eléctrica, esta aspiradora cuenta con un enchufe polarizado (uno de los dientes es más ancho que el otro). Este enchufe puede entrar en un toma corriente polarizado de una sola manera. Si el enchufe no entra del todo en el toma corriente, delo vuelta. Si todavía no entra, busque un electricista calificado para que instale el toma corriente correcto. No modifique el enchufe de ninguna manera.

Apagado térmico

Esta aspiradora tiene un termostato especial que la protege en caso que el motor se recaliente. Si la aspiradora se apaga súbitamente, presione el interruptor de corriente a la posición (0) y desenchufe la aspiradora. Revise la aspiradora para encontrar la posible razón del recalentamiento, como puede ser un recipiente para polvo lleno, una manguera bloqueada o un filtro atorado. Si se descubren estas condiciones, arrégelas y espere por lo menos 30 minutos antes de tratar de usar la aspiradora. Después del periodo de 30 minutos, vuelva a enchufar la aspiradora y prenda el interruptor de corriente a la posición (I). Si la aspiradora todavía no funciona, entonces llévela al centro autorizado de servicio de reparaciones y partes de Electrolux para ser reparada.

ENGLISH

Full-size power in a compact design.

The Intensity™ upright is designed specifically to help you with your “everyday” cleaning. Designed for convenient and powerful performance on carpets and bare floors, the Intensity has no attachments for above-the-floor cleaning. This reduces cleaner weight and simplifies the air path for powerful no-clog cleaning. The Intensity probably won't be your only vacuum cleaner, but it will be your favorite.

Controls and Components

- 1 Off/On/Carpet/Bare floors
- 2 Telescopic handle release
- 3 Cord retainer
- 4 Handle fold down release
- 5 Carrying handle
- 6 Carpet/Floor indicators
- 7 Performance indicators
- 8 Bag cover latch
- 9 Handle release pedal
- 10 Cord rewind pedal
- 11 Cord exit and plug

General Information

The cleaner is designed to pick up dirt and dust particles. Avoid picking up hard or sharp objects with the cleaner to avoid bag breakage or possible motor damage.

The upright vacuum cleaner design allows use on multiple types of carpeting and bare floors. Do not place cleaner on furniture as the brushing action could cause damage.

FRANÇAIS

La puissance d'aspiration d'un aspirateur de taille normale dans une conception de faible encombrement.

L'aspirateur balai Intensity™ est spécialement conçu pour vous aider dans vos travaux de nettoyage quotidiens. Conçu pour fournir puissance et commodité sur les moquettes et les sols nus, l'Intensity ne possède pas d'accessoires pour le nettoyage en hauteur. Cela réduit le poids de l'aspirateur et simplifie la voie d'air pour un nettoyage en puissance sans colmatage. L'Intensity ne sera probablement pas votre seul aspirateur, mais ce sera votre préféré.

Commandes et composants

- 1 Marche/Arrêt/Moquette/Sols nus
- 2 Clenche du manche télescopique
- 3 Dispositif de retenue du cordon
- 4 Clenche de repli du manche
- 5 Poignée de transport
- 6 Témoins de moquette/sol
- 7 Témoins de rendement
- 8 Verrou de couvercle de sac
- 9 Pédale de déclenchement du manche
- 10 Pédale de rembobinage du cordon
- 11 Sortie du cordon et fiche

Renseignements généraux

Cet aspirateur a été conçu pour aspirer la saleté et les particules de poussière. Ne pas aspirer des objets durs ou comportant des arêtes vives pour éviter d'endommager le sac ou même d'endommager le moteur.

La conception d'aspirateur balai permet l'utilisation sur de multiples types de moquettes et de sols nus. Ne placez pas l'aspirateur sur le mobilier car la rotation de la brosse pourrait occasionner des dégâts.

ESPAÑOL

Potencia máxima en un diseño compacto.

La aspiradora vertical Intensity™ está diseñada específicamente para ayudarle con su limpieza “de todos los días”. Diseñada para un funcionamiento conveniente y potente en alfombras y pisos duros, la Intensity no tiene accesorios para limpieza por arriba de los pisos. De esta forma se reduce el peso del artefacto y se simplifica el trayecto del aire para lograr una potente limpieza sin atascamientos. La Intensity probablemente no será su única aspiradora, pero será la favorita.

Controles y componentes

- 1 Apagado/Encendido/Alfombras/Pisos duros
- 2 Traba del mango telescópico
- 3 Retén del cable
- 4 Traba de plegado del mango
- 5 Manija de transporte
- 6 Indicadores de alfombra/piso
- 7 Indicadores de funcionamiento
- 8 Traba de la cubierta de la bolsa
- 9 Pedal de destrabado del mango
- 10 Pedal de rebobinado del cable
- 11 Salida y enchufe del cable

Información general

La aspiradora está diseñada para limpiar las partículas de polvo y la suciedad. Evite aspirar objetos duros o afilados con la aspiradora a fin de evitar que la bolsa se rompa o que posiblemente se dañe el motor.

El diseño de aspiradora vertical permite usarla en numerosos tipos de alfombras y pisos duros. No coloque la aspiradora sobre ningún mueble, porque la acción del cepillo puede dañarlo.

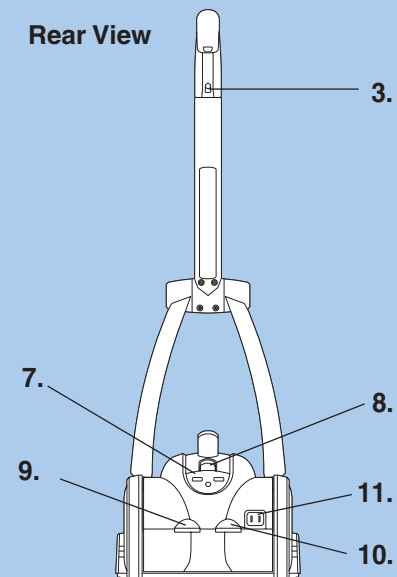
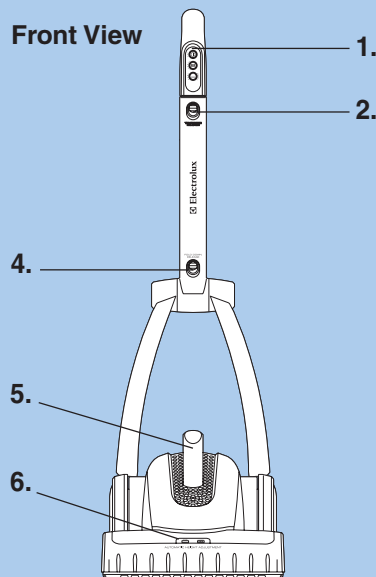

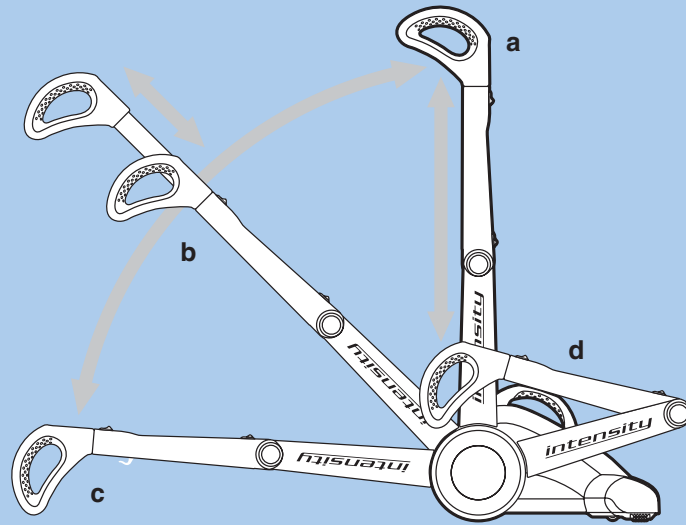

Fig. 1

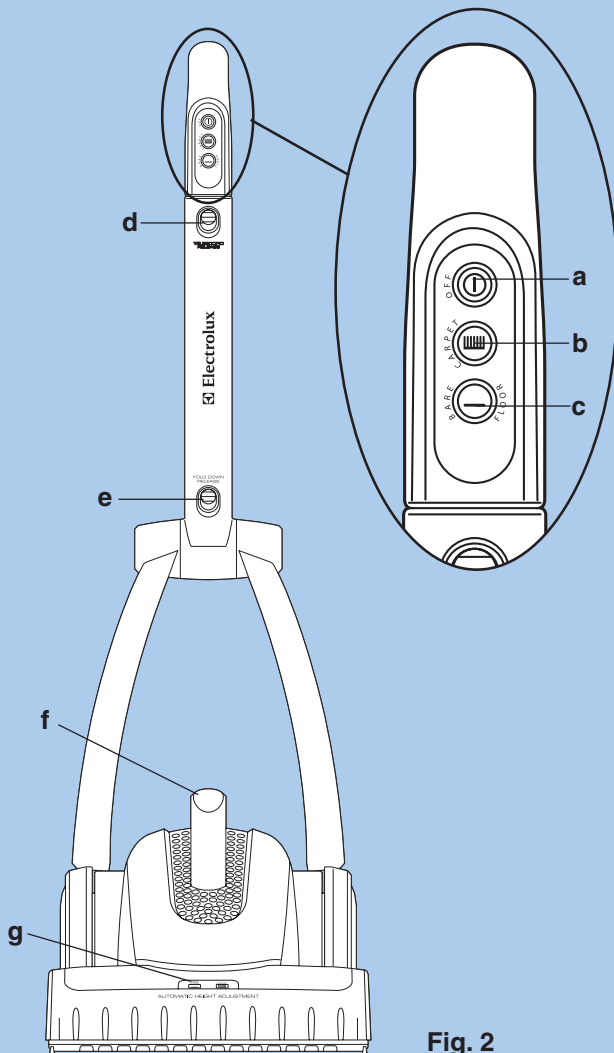

Fig. 2

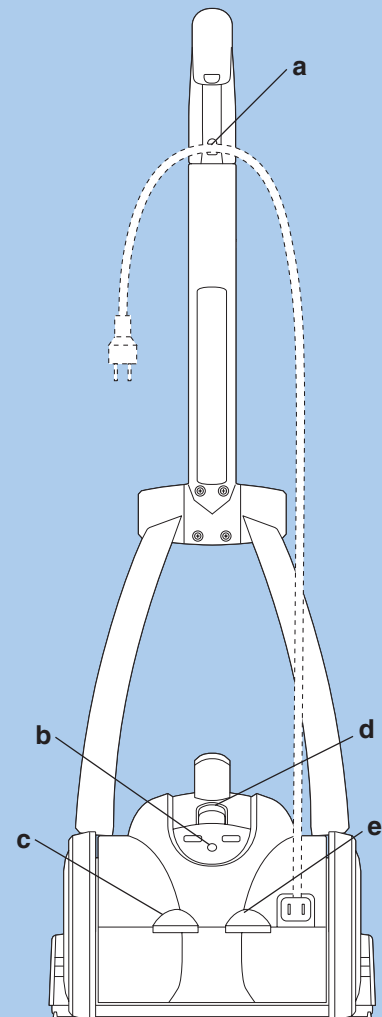

Fig. 3

ENGLISH

USING THE CLEANER

- 1 Raise the handle from storage position to the "parked" position (Fig. 1a) by simply lifting straight up on the handle grip until the handle locks in the vertical position.
- 2 With your thumb, slide telescopic release (Fig. 2d) downward and gently pull the handgrip up to extend the handle height to a comfortable position.
- 3 Pull the cord by the plug from the cleaner until completely extended. Route the cord through the cord retainer to better manage the cord as you clean (Fig. 3a). Plug into outlet.
- 4 Depress the handle release pedal (Fig. 3c) and tilt the handle back from its parked position to normal operating position (Fig. 1b).
- 5 To start the cleaner press either the carpet or bare floor button (Fig. 2b or 2c). The cleaning mode is indicated on the hood of the cleaner (Fig. 2g).
Note: For safety reasons, the brushroll (carpet mode) will not turn if the handle is folded forward in the storage position, or if it is in the vertical parked position. It must be in the operating position to function (Fig. 1b).
- 6 The cleaning head adjusts automatically to different carpet heights.
- 7 Turn off the cleaner by pushing the OFF button (Fig. 2a).
- 8 While the cleaner is operating normally the blue OPTIMUM light is on (Fig 3b). If the OPTIMUM light is not lit, maintenance is required. (See Pg. 9 Troubleshooting).
- 9 To lower the handle from normal operating position to the lowest position for access under furniture, press the handle release pedal (Fig 3c) and lower the handle (Fig. 1c).

CARRYING OR STORING THE CLEANER

- 10 Remove the cord from the cord retainer (Fig. 3a) and depress the cord rewind pedal (Fig 3e). Hold the cord as it rewinds to prevent accidental injury. Lower the telescopic handle.
- 11 With your thumb, slide the "Fold Down Release" button (Fig. 2e) upward, at the same time folding the handle into the collapsed storage position (Fig. 1d).
- 12 Pick the cleaner up by grasping the carrying handle (Fig. 2f).

FRANÇAIS

UTILISATION DE L'ASPIRATEUR

- 1 Relevez le manche de la position de rangement à la position « parké » (Fig. 1a) en relevant simplement la poignée du manche jusqu'à ce que celui-ci se verrouille en position verticale.
- 2 Du pouce, couisissez la clenche télescopique (Fig. 2d) vers le bas et tirez délicatement sur la poignée pour allonger le manche jusqu'à une position confortable.
- 3 Tirez sur le cordon par la fiche pour le sortir complètement de l'aspirateur. Acheminez le cordon par le dispositif de retenue du cordon pour mieux maintenir le cordon à l'écart quand on nettoie (Fig. 3a). Branchez sur la prise murale.
- 4 Appuyez sur la pédale de déclenchement du manche (Fig. 3c) et basculez le manche de sa position parkée à sa position de fonctionnement normale.
- 5 Pour mettre l'aspirateur en service, appuyez sur le bouton moquette ou sur le bouton sol nu (Fig. 2b ou 2c). Le mode de nettoyage est indiqué sur le capot de l'aspirateur (Fig. 2g).
Remarque : Pour des raisons de sécurité, la brosse rotative (mode moquette) ne tourne pas quand le manche est replié vers l'avant en position de rangement, ou quand il est dans la position verticale parkée. Il doit être dans la position de travail pour fonctionner (Fig. 1b).
- 6 La tête de nettoyage se règle automatiquement en fonction des différentes hauteurs de moquette.
- 7 Arrêtez l'aspirateur en appuyant sur le bouton «OFF» (Arrêt) (Fig. 2a).
- 8 Quand l'aspirateur fonctionne normalement, le témoin bleu OPTIMUM est allumé (Fig. 3b). Quand le témoin OPTIMUM est éteint, il faut entretenir l'aspirateur. (Voir Pg. 9 Dépannage).
- 9 Pour abaisser le manche de la position de travail normale à sa position la plus basse pour passer sous le mobilier, appuyez la pédale de déclenchement de manche (Fig. 3c) en abaissez le manche (Fig. 1c).

TRANSPORT OU RANGEMENT DE L'ASPIRATEUR

- 10 Retirez le cordon du dispositif de retenue de cordon (Fig. 3a) et appuyez sur la pédale de rembobinage du cordon (Fig. 3e). Tenez le cordon pendant qu'il se rembobine afin d'éviter les blessures accidentelles. Abaissez le manche télescopique.
- 11 Du pouce, glissez le bouton "Clenche de repliage du manche » (Fig 2e) vers le haut, tout en mettant le manche dans la position repliée (Fig. 1d).
- 12 Soulevez l'aspirateur en le saisissant par la poignée de transport (Fig. 2f).

ESPAÑOL

USO DE LA ASPIRADORA

- 1 Levante el mango de la posición de almacenamiento a la de "estacionamiento" (Fig. 1a) elevando simplemente la agarradera del mismo hasta que el mango quede trabado en posición vertical.
- 2 Con el pulgar, deslice la traba del mango telescópico (Fig. 2d) hacia abajo y jale suavemente la agarradera hacia arriba para extender la altura del mango a una posición cómoda.
- 3 Jale el cable por el enchufe para extraerlo de la aspiradora hasta que esté completamente extendido. Guíe el cable a través del retén del mismo para poder manejarlo mejor mientras limpia (Fig. 3a). Enchúfelo en el tomacorriente.
- 4 Presione el pedal de destrabado del mango (Fig. 3c) e incline el mango hacia atrás desde su posición de estacionamiento a la posición de operación normal (Fig. 1b).
- 5 Para encender la aspiradora, pulse el botón de alfombra o piso duro (Fig. 2b o 2c). El modo de limpieza se indica en la cubierta de la aspiradora (Fig. 2g).
Nota: Por razones de seguridad, el cepillo giratorio (modo de limpieza de alfombras) no gira si el mango está plegado hacia delante en posición de almacenamiento o vertical en posición de estacionamiento. Para que funcione, debe estar en posición de operación (Fig. 1b).
- 6 El cabezal de limpieza se ajusta automáticamente a diferentes alturas de alfombra.
- 7 Apague la aspiradora pulsando el botón a OFF (Fig. 2a).
- 8 Cuando la aspiradora funciona normalmente, se enciende la luz azul OPTIMUM (Fig. 3b). Si la luz no se enciende, significa que se requiere mantenimiento. (Vea la pág. 9 Localización y solución de averías).
- 9 Para bajar el mango desde la posición de funcionamiento normal a la posición más baja a fin de acceder debajo de muebles, presione el pedal de destrabado del mango (Fig. 3c) y baje el mango (Fig. 1c).

TRANSPORTE O ALMACENAMIENTO DE LA ASPIRADORA

- 10 Retire el cable del retén del mismo (Fig. 3a) y presione el pedal de rebobinado (Fig 3e). Sostenga el cable mientras se rebobina para prevenir lesiones accidentales. Baje el mango telescópico.
- 11 Con el pulgar, deslice el botón de "traba de plegado" (Fig. 2e) hacia arriba, plegando al mismo tiempo el mango a la posición de almacenamiento (Fig. 1d).
- 12 Recoja la aspiradora tomándola por la manija de transporte (Fig. 2f)

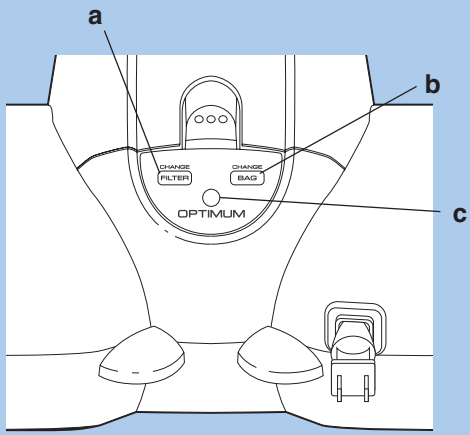

Fig. 4

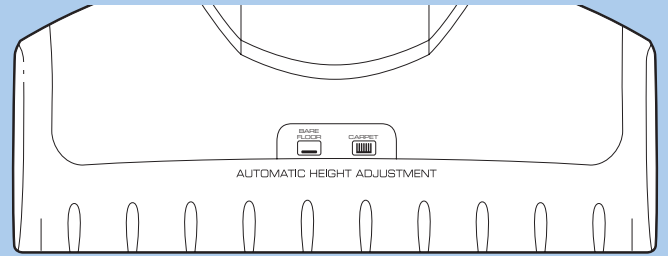

Fig. 5

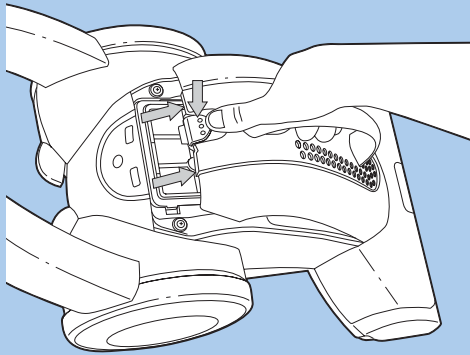

Fig. 6

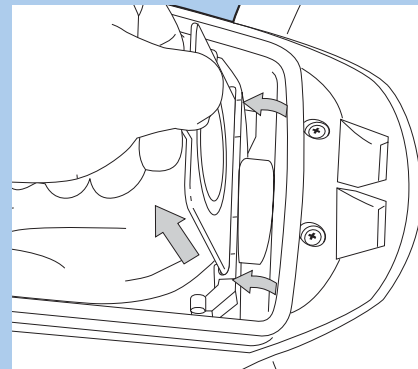

Fig. 7

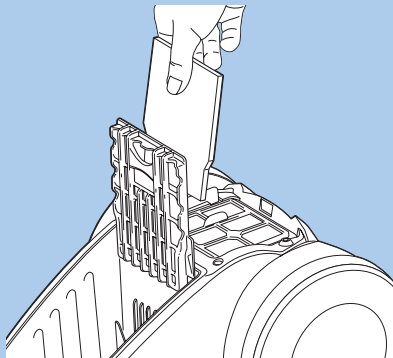

Fig. 8

ENGLISH

TROUBLESHOOTING

CAUTION: Turn off the cleaner and unplug the electrical cord before servicing.

- 13 **If the blue OPTIMUM Light is not lit** (Fig. 4c), one of several items needs attention. If the bag or exhaust filter needs changing the appropriate light will illuminate (Fig. 4a or 4b). See Bag and Filter change instructions. If the Carpet/Bare Floor indicators flash on and off repeatedly (Fig. 5), the brushroll is stalled because of an obstruction. Once the obstruction (rug fringe, sock, etc.) is removed, plug in the cleaner and return to normal use.
- 14 **If the brushroll is not turning** but the carpet indicator is illuminated, the handle is not in the operating position (Fig. 1b or 1c on page 6). If the handle is folded forward in the storage position, or if it is in the vertical parked position (Fig. 1a), the brushroll will not operate.
- 15 **If the cleaner is plugged in but the cleaner will not turn on** and no indicators illuminate, check to ensure that the bag cover (Fig. 6) is securely in place. If it is not, latch it correctly and turn on the cleaner.
- 16 **If the cleaner suddenly shuts off** and none of the indicators are illuminated, it is probable that the suction motor has overheated. Unplug the cleaner and check for a full bag, blocked filter, or other obstruction. If any of those conditions are found, correct the problem, wait 30 minutes, then plug in the cleaner and return to normal use.

CHANGING THE DUST BAG (Bag style EL206)

CAUTION: Turn off the cleaner and unplug the electrical cord before servicing.

When the BAG CHANGE indicator is lit:

- 17 Push the bag cover latch and remove the cover as shown (Fig. 6).
 - 18 Pivot the bag collar away from the bag inlet (Fig. 7) and lift the bag by the collar tab out of the chamber.
 - 19 Place the new bag and collar into the chamber and slide the collar into the track with the collar tab pointing upward. Push the collar onto the bag inlet so that it is snugly in place. Tuck remainder of bag inside the bag compartment. The bag collar must be secured over the inlet tube for the bag cover to close properly.
- Note: The cleaner will not turn on unless the bag cover is securely latched in place.*
- 20 A pre-motor filter is included with each package of replacement bags. It is a good idea to replace the filter (see Fig. 8) when you install the last bag from your replacement bag package. Slide the filter frame upward and remove the dirty filter. Install a clean filter and slide the frame back into place.
 - 21 Place the front of the bag cover into its locating slots and push to latch shut.

FRANÇAIS

DÉPANNAGE

ATTENTION : Arrêtez l'aspirateur arrêté et débranchez le cordon d'alimentation avant toute intervention d'entretien-dépannage.

- 13 **Si le témoin bleu Optimum est éteint** (Fig. 4c) il faut contrôler tout ce qui suit. Si le sac ou le filtre d'échappement doivent être remplacés, le témoin adéquat s'allumera. Voir les instructions concernant le remplacement du sac et du filtre. Si les témoins de moquette/sol nu clignotent de façon répétée (Fig. 5), la brosse rotative est immobilisée par un colmatage. Une fois le colmatage supprimé (frange de tapis, chaussette, etc.), prenez à nouveau l'aspirateur et retournez à une utilisation normale.
- 14 **Si la brosse rotative** ne tourne pas alors que le témoin de moquette est allumé, le manche n'est plus sur la position de fonctionnement (Fig. 1b ou 1c à la page 6). Si le manche est replié vers l'avant dans la position de rangement, ou s'il est dans la position parkée verticale (Fig. 1a), la brosse rotative ne tournera pas.
- 15 **Si l'aspirateur est prisé mais ne s'allume** pas et si aucun témoin ne s'allume, vérifiez que le couvercle de sac (Fig. 6) est bien assujéti en place. S'il ne l'est pas, verrouillez-le correctement et allumez l'aspirateur.
- 16 **Si l'aspirateur s'arrête soudain** et si aucun des témoins ne s'allume, il est probable que le moteur d'aspiration a surchauffé. Débranchez l'aspirateur et vérifiez que le sac n'est pas plein, que le filtre n'est pas colmaté ou qu'il n'y a aucun autre colmatage. Si l'un de ces états est responsable de la situation, remédiez au problème, attendez 30 minutes puis prenez l'aspirateur et servez-vous en normalement.

CHANGEMENT DE SAC À POUSSIÈRE (type de sac EL206)

ATTENTION: Arrêtez l'aspirateur arrêté et débranchez le cordon d'alimentation avant toute intervention d'entretien-dépannage. Quand le témoin BAG CHANGE (Remplacement du sac) est allumé:

- 17 Poussez le verrou du couvercle de sac et retirez-le de la manière illustrée (Fig. 6).
 - 18 Faites pivoter le collier du sac à l'opposé de l'entrée du sac (Fig. 7) et retirez le sac du logement en le soulevant par le collier.
 - 19 Placez le sac neuf et le collier dans le logement et glissez le collier dans la glissière avec l'onglet du collier dirigé vers le haut. Poussez le collier sur l'entrée du sac de sorte qu'il tienne fermement en place. Poussez le reste du sac dans le logement du sac. Le collier du sac doit être assujéti sur le tube d'admission pour que le couvercle de sac se ferme normalement.
- Remarque : L'aspirateur ne se met pas en marche si le couvercle de sac n'est pas fermement verrouillé en place.*
- 20 Un préfiltre de moteur est fourni avec chaque paquet de sacs de rechange. Il vaut mieux remplacer le filtre (voir Fig. 8) quand on monte le dernier sac du paquet de sacs de rechange. Coulissez le châssis de filtre vers le haut et retirez le filtre sale. Montez un filtre propre et coulissez le châssis de nouveau en place.
 - 21 Placez le couvercle de sac avant dans ses fentes de localisation et poussez pour enclencher la fermeture.

ESPAÑOL

LOCALIZACIÓN Y SOLUCIÓN DE AVERÍAS

PRECAUCIÓN: Antes de realizar el servicio, apague la aspiradora y desenchufe el cordón eléctrico.

- 13 **Si la luz azul Optimum no está encendida** (Fig. 4c), alguno de los elementos necesita atención. Si es necesario cambiar la bolsa o el filtro de descarga, se enciende la luz correspondiente (Fig. 4a o 4b). Vea las instrucciones de cambio de bolsa o filtro. Si los indicadores de alfombra/piso duro destellan repetidamente (Fig. 5), significa que el cepillo giratorio está atascado debido a una obstrucción. Una vez eliminada la obstrucción (fleco de felpudo, calcetín, etc.), enchufe la aspiradora y vuelva a usarla normalmente.
- 14 **Si el cepillo no gira pero** el indicador de alfombra está encendido, significa que el mango no está en posición de operación (Fig. 1b o 1c de la página 6). Si el mango se pliega hacia adelante en posición de almacenamiento o si está estacionado en posición vertical (Fig. 1a), el cepillo giratorio no funciona.
- 15 **Si la aspiradora está enchufada pero no se enciende** y no se iluminan los indicadores, verifique que la cubierta de la bolsa (Fig. 6) esté firmemente colocada en su sitio.
- 16 **Si la aspiradora se detiene bruscamente** y no queda encendido ninguno de los indicadores, es probable que el motor de succión se haya recalentado. Desenchufe la aspiradora y verifique si la bolsa está llena, el filtro está bloqueado o hay alguna otra obstrucción. Si se descubre alguna de estas condiciones, corrija el problema, espere 30 minutos, luego enchufe la aspiradora y vuelva a usarla normalmente.

CAMBIO DE LA BOLSA PARA POLVO (Bolsa tipo EL206)

PRECAUCIÓN: Antes de realizar el servicio, apague la aspiradora y desenchufe el cordón eléctrico.

Cuando se enciende el indicador BAG CHANGE (Cambiar bolsa):

- 17 Presione la traba de la cubierta de la bolsa y retire la cubierta como se muestra (Fig. 6).
 - 18 Gire el aro de la bolsa alejándolo de la entrada de la misma (Fig. 7) y levante la bolsa tomándola por la lengüeta del aro para extraerla de la cámara.
 - 19 Coloque la nueva bolsa y el aro en la cámara y deslice el aro a su pista con la lengüeta del mismo apuntando hacia arriba. Presione el aro hacia adentro de la entrada de la bolsa de modo que quede colocado ajustadamente en su sitio. Introduzca el resto de la bolsa en el compartimiento de la misma. Para que la cubierta de la bolsa cierre correctamente, el aro de la bolsa debe estar fijado sobre el tubo de entrada.
- Nota: La aspiradora no se enciende si la cubierta de la bolsa no está firmemente trabada en su sitio.*
- 20 Se incluye un prefiltro del motor con cada paquete de bolsas de reemplazo. Es buena idea reemplazar el filtro (vea la Fig. 8) cuando instala la última bolsa de su paquete de bolsas de reemplazo. Deslice el bastidor del filtro hacia arriba y retire el filtro sucio. Instale un filtro limpio y deslice el bastidor a su sitio.
 - 21 Coloque el frente de la cubierta de la bolsa en sus ranuras guía y presiónela para cerrar la traba.

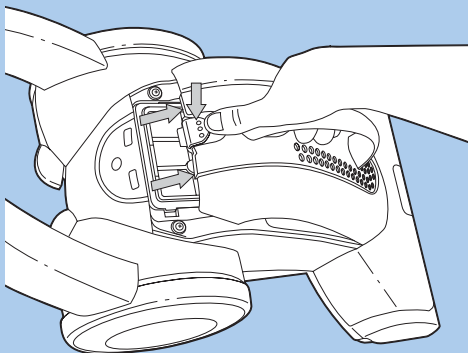

Fig. 9

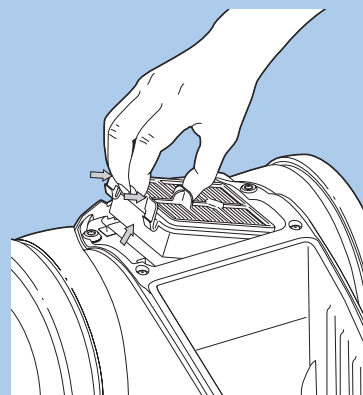

Fig. 10

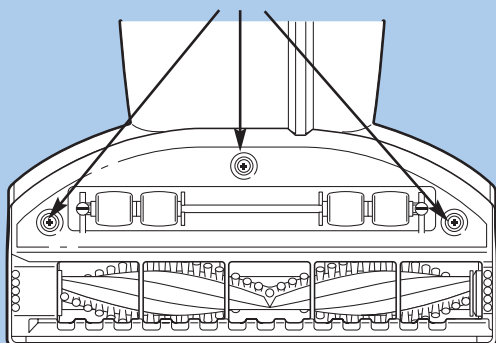

Fig. 11

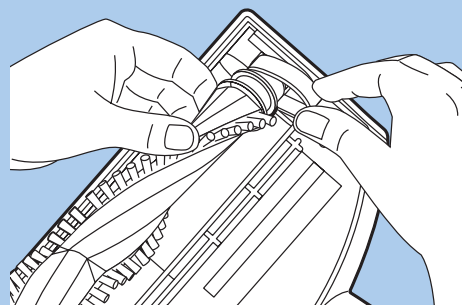

Fig. 12

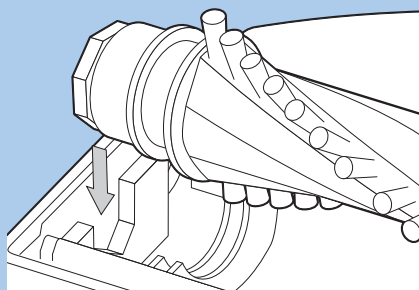

Fig. 13

ENGLISH

CHANGING THE EXHAUST FILTER

(EXHAUST filter style EL016)

CAUTION: Turn off the cleaner and unplug the electrical cord before servicing.

- 21 When the FILTER CHANGE indicator is lit:
- 22 Push the bag cover latch and remove the cover as shown (Fig. 9).
- 23 Squeeze the filter tabs (Fig. 10) and lift the filter from the cleaner.
- 24 Position new filter and press down to snap in place.
- 25 Place the front of the bag cover into its locating slots and close the cover. It will automatically latch.

CHANGING THE BELT OR BRUSHROLL (Belt style EL096)

CAUTION: Turn off the cleaner and unplug the electrical cord before servicing.

- 26 Remove the three screws that secure the base plate that covers the brushroll (Fig. 11).
- 27 Lift out brushroll and remove hair and threads.
- 28 If installing a new belt, slip belt over ribbed motor pulley.
- 29 Thread pulley end of brushroll through belt (Fig. 12).
- 30 Install the left side of brushroll (nearest the belt) first, making sure end is fully seated. Pivot the right side of brushroll into place making sure the square end of the brushroll end cap aligns and slides into the slot (Fig 13). Rotate brushroll by hand to make sure it rotates freely.
- 31 Replace the base plate and secure the three screws.

FRANÇAIS

CHANGEMENT DE FILTRE D'ÉCHAPPEMENT

(Type de filtre d'ÉCHAPPEMENT EL016)

ATTENTION: Arrêtez l'aspirateur arrê et dépriser le cordon d'alimentation avant toute intervention d'entretien-dépannage.

- 21 Quand le témoin FILTER CHANGE (Remplacement du filtre) est allumé:
- 22 Poussez le verrou du couvercle de sac et retirez-le de la manière illustrée (Fig. 9).
- 23 Pincez les onglets du filtre (Fig. 10) et retirez le filtre de l'aspirateur en le soulevant.
- 24 Positionnez le filtre neuf et appuyez dessus pour l'enclencher en place.
- 25 Placez le couvercle de sac avant dans ses fentes de localisation et fermez le couvercle. Il se verrouillera automatiquement.

CHANGEMENT DE LA COURROIE OU DE LA BROSSSE ROTATIVE (Type de brosse EL096)

ATTENTION: Arrêtez l'aspirateur arrê et dépriser le cordon d'alimentation avant toute intervention d'entretien-dépannage.

- 26 Retirez les trois vis qui assujettissent la plaque de base couvrant la brosse rotative (Fig. 11).
- 27 Retirez la brosse rotative en la soulevant et retirez les cheveux et les fils.
- 28 Si vous montez une courroie neuve, glissez la courroie sur la poulie crantée du moteur.
- 29 Glissez le bout de la brosse rotative dans la courroie (Fig. 12).
- 30 Montez le côté gauche de la brosse rotative (le plus proche de la courroie) d'abord, en s'assurant que le bout est complètement assis. Faites pivoter le côté droit de la brosse rotative en place afin de faire en sorte que le bout carré de l'embout de la brosse rotative s'aligne avec la fente et s'y engage (Fig. 13). Faites tourner la brosse rotative à la main pour s'assurer qu'elle tourne librement.
- 31 Remonter la plaque de base et visser les trois vis.

ESPAÑOL

CAMBIO DEL FILTRO DE SALIDA

(Filtro de SALIDA tipo EL016)

PRECAUCIÓN: Antes de realizar el servicio, apague la aspiradora y desenchufe el cordón eléctrico.

- 21 Cuando se enciende el indicador FILTER CHANGE (Cambiar filtro):
- 22 Presione la traba de la cubierta de la bolsa y retire la cubierta como se muestra (Fig. 9).
- 23 Apriete las lengüetas del filtro (Fig. 10) y levántelo para extraerlo de la aspiradora.
- 24 Posicione el filtro nuevo y presiónelo hacia abajo para colocarlo a presión.
- 25 Coloque el frente de la cubierta de la bolsa en sus ranuras guía y cierre la cubierta. Quedará enganchada automáticamente.

CAMBIO DE LA CORREA OU EL CEPILLO GIRATORIO (Correa tipo EL096)

PRECAUCIÓN: Antes de realizar el servicio, apague la aspiradora y desenchufe el cordón eléctrico.

- 26 Retire los tres tornillos que aseguran la placa base que cubre el cepillo (Fig. 11).
- 27 Levante el cepillo giratorio y retire los cabellos y los hilos.
- 28 Si va a instalar una correa nueva, deslícela sobre la polea estriada del motor.
- 29 Coloque el extremo de la polea del cepillo giratorio en la correa (Fig. 12).
- 30 Instale primero el lado izquierdo del cepillo (el más cercano a la correa), asegurándose de que el extremo calce completamente. Gire el lado derecho del cepillo hasta que quede en su lugar, teniendo en cuenta que el extremo cuadrado del capuchón del extremo del cepillo quede alineado y se deslice dentro de la ranura (Fig. 13). Gire el cepillo con la mano para asegurarse de que gira libremente.
- 31 Vuelva a colocar la placa base y coloque los tres tornillos.

THE ELECTROLUX LIMITED WARRANTY

Your Electrolux cleaner is warranted to be free from all defects in material and workmanship in normal household use for a period of two years. The warranty is granted only to the original purchaser and members of his or her immediate household. The warranty is subject to the following provisions.

This warranty does not cover parts of the cleaner that require replacement under normal use, such as disposable dust bags, fans, filters, drive belts, brush roll bristles, impellers and cleaning. Any damages or malfunctions caused by negligence, abuse, or use not in accordance with the Owner's Guide are not covered by this warranty. Likewise, any defects or damages caused by unauthorized service or the use of other than Genuine Electrolux parts is not covered.

Electrolux will, at its option, repair or replace a defective cleaner or cleaner part that is covered by this warranty. As a matter of warranty policy, Electrolux will not refund the consumer's purchase price.

To register your warranty, please visit www.electroluxusa.com (USA), www.electroluxca.com (Canada) or fill out and return the attached warranty registration card.

To obtain warranty service you must return the defective cleaner or cleaner parts along with proof of purchase to any Electrolux Authorized Warranty Station. For the location of the nearest Electrolux Authorized Warranty Station or for service information in the United States or Canada, please telephone toll free:

1-800-896-9756

You may also visit us online at
www.electroluxusa.com (USA) or
www.electroluxca.com (Canada)

FURTHER LIMITATIONS AND EXCLUSIONS ARE AS FOLLOWS

Any warranty that may be implied in connection with your purchase or use of the cleaner, including any warranty of Merchantability or any warranty for Fitness For A Particular Purpose is limited to the duration of this warranty. Some states do not allow limitations on how long an implied warranty lasts, so the above limitations may not apply to you.

Your relief for the breach of this warranty is limited to the relief expressly provided above. In no event shall Electrolux be liable for any consequential or incidental damages you may incur in connection with your purchase or use of the cleaner. Some states do not allow the exclusion or limitation of incidental or consequential damages, so the above limitation or exclusion may not apply to you.

This warranty gives you specific legal rights. You may also have other rights which vary by state.

REGISTRATION

Please register your new Electrolux home care product electronically by visiting www.electroluxusa.com (USA) or www.electroluxca.com (Canada) or use the attached postage-paid card. Registering your new Electrolux product entitles you to the most up-to-date Electrolux product warranty and promotion information.

LA GARANTIE LIMITÉE ELECTROLUX

Votre aspirateur Electrolux est garanti exempt de tout vice de matière et de fabrication lors d'une utilisation domestique normale pendant une période de deux ans. La garantie est accordée à l'acheteur initial seulement et aux membres immédiats de son foyer. La garantie est soumise aux conditions suivantes.

Cette garantie ne couvre pas les pièces de l'aspirateur devant être remplacées après un usage normal, comme sacs à poussière, ventilateur, filtres, courroies, fibres de rouleau-brosse, turbine et nettoyage. Tout dommage ou défaut de fonctionnement découlant d'une négligence, d'un mauvais traitement ou d'un emploi non conforme avec le guide du propriétaire, ne sont pas couverts par cette garantie. De même, tous dommages ou défauts causés par un entretien non autorisé ou l'utilisation de pièces autres que des pièces Electrolux authentiques ne sont pas couverts.

Electrolux réparera ou remplacera à son gré un aspirateur ou une pièce de l'aspirateur qui serait défectueux et qui est couvert par la présente garantie. En vertu de la politique de garantie, Electrolux ne remboursera pas le prix d'achat au consommateur.

Pour enregistrer votre garantie veuillez consulter www.electroluxca.com ou remplir et retourner la carte d'enregistrement de la garantie ci-jointe.

Pour obtenir le service après-vente de garantie, il faut retourner l'aspirateur ou les pièces s'ils sont défectueux, en les accompagnant de la preuve d'achat, à n'importe quel centre de service après-vente agréé de garantie Electrolux. Pour le centre de service après-vente agréé de garantie Electrolux le plus proche de chez vous ou des renseignements sur le service après-vente, composez sans frais le:

1-800-896-9756

Vous pouvez aussi nous consulter sur :

www.electroluxca.com

D'AUTRES RESTRICTIONS ET EXCLUSIONS

Toute garantie qui peut être implicite relativement à l'achat ou à l'utilisation de cet aspirateur, incluant toute garantie de qualité marchande ou d'aptitude à effectuer une tâche particulière, est limitée à la durée de cette garantie. Certains états/provinces ne permettant pas de restrictions quant à la durée d'une garantie implicite, les restrictions ci-dessus peuvent ne pas s'appliquer.

Votre recours en cas de non-respect de cette garantie est limité à celui mentionné ci-dessus. Electrolux ne peut en aucun cas être tenue responsable de tout dommage direct ou fortuit résultant de l'achat ou de l'utilisation de cet aspirateur. Certains états/provinces ne permettant pas l'exclusion ou les restrictions de dommages indirects ou fortuits, les restrictions ci-dessus peuvent ne pas s'appliquer.

Cette garantie donne droit à des recours légaux spécifiques et est également susceptible d'accorder d'autres droits variant d'un état/d'une province à l'autre.

ENREGISTRANT

Veuillez enregistrer votre nouvel appareil domestique Electrolux par voie électronique sur www.electroluxusa.com (USA) ou www.electroluxca.com (Canada) ou utilisez la carte port payée ci-jointe. L'enregistrement de votre nouveau produit Electrolux vous permet d'obtenir la garantie Electrolux et les renseignements promotionnels les plus récents.

LA GARANTÍA LIMITADA DE ELECTROLUX

Su aspiradora Electrolux está garantizada contra todos los defectos de material y fabricación durante uso normal en el hogar por un período de dos años. La garantía es otorgada solamente al comprador original y a los miembros de su hogar. La garantía está sujeta a las siguientes estipulaciones.

Esta garantía no cubre aquellas piezas de la aspiradora que necesitan ser reemplazadas bajo uso normal, tal como bolsas para el polvo desechables, ventiladores, filtros, correas motrices, escobilla, cerdas del cepillo rotativo, impulsores y limpieza. Esta garantía no cubre ningún daño o malfuncionamiento causado por negligencia, abuso o uso que no esté de acuerdo con el Manual del Usuario. Asimismo, no se cubre ningún defecto o daño causado por reparaciones no autorizadas o por el uso de otros repuestos que no sean repuestos Electrolux auténticos.

Electrolux a su opción, reparará o reemplazará una aspiradora o una pieza defectuosa que esté cubierta bajo esta garantía. En cumplimiento de la política de la garantía, Electrolux no reembolsará al consumidor el precio de compra.

Para registrar su garantía, por favor visite www.electroluxusa.com o complete y devuelva la tarjeta de registro de la garantía que se adjunta.

Para obtener servicio bajo la garantía usted debe devolver la aspiradora o piezas defectuosas junto con el comprobante de compra a cualquier Centro de Garantía Autorizado de Electrolux o para información sobre servicio en los Estados Unidos o Canadá, por favor llame gratuitamente al:

1-800-896-9756

También puede visitar nuestro sitio web en
www.electroluxusa.com

LAS SIGUIENTES SON OTRAS LIMITACIONES Y EXCLUSIONES ADICIONALES

Cualquier garantía implícita relacionada con su compra o uso de la aspiradora, incluyendo cualquier garantía de comercialidad o cualquier garantía de aptitud para un propósito determinado se limita a la duración de esta garantía. En algunos estados no se permiten limitaciones a la duración de las garantías implícitas, por lo tanto las limitaciones anteriores pueden no aplicarse en su caso.

Su compensación por el incumplimiento de esta garantía se limita a la compensación descrita anteriormente. Bajo ninguna circunstancia Electrolux será responsable por ningún daño consecuente o incidental que usted pueda sufrir debido a la compra o uso de esta aspiradora. En algunos estados no se permite la exclusión o limitación de daños consecuentes o incidentales, por lo tanto la limitación o exclusión anterior puede no aplicarse en su caso.

Esta garantía le otorga derechos legales específicos. Usted además puede tener otros derechos que varían de un estado a otro.

REGISTRANDO

Sírvase registrar su nuevo producto de uso doméstico en forma electrónica visitando el sitio www.electroluxusa.com (Estados Unidos de América) o www.electroluxca.com (Canadá), o utilizando la tarjeta de correo prepago adjunta. El registrar su nuevo producto Electrolux le permite acceder a la información más actualizada sobre garantía y promociones de productos Electrolux.



